

# Mercedes-Benz

Camiones de confianza.



## ACTROS 2636 LS/33 - 2645 LS/33 6x2

### Motor

	Actros 2636 LS /33	Actros 2645 LS /33
Modelo	MB OM 470 LA, 6 cilindros en línea, Euro V	MB OM 471 LA, 6 cilindros en línea, Euro V
Tipo		Inyección electrónica
Cilindrada	10.700 cm <sup>3</sup>	12.800 cm <sup>3</sup>
Potencia máxima (ISO 1585)	360 cv / 1.800 rpm	449 cv / 1.800 rpm
Par motor máximo (ISO 1585)	1800 Nm / 1.100 rpm	2200 Nm / 1.100 rpm
Consumo específico	181 gr/kwh a 1240 rpm	181 gr/kwh a 1100 rpm

### Transmisión

	Actros 2636 LS /33	Actros 2645 LS /33
Caja de cambios	MB G 281 - 12 Mercedes Powershift 3 (automatizada)	
Marchas	12	
Relaciones Primera/Última/Reversa	14,93/1/14,93	
Embrague	Monodisco, diámetro 430 mm	

### Ejes

	Actros 2636 LS /33	Actros 2645 LS /33
Eje delantero		MB en offset - 7,5 Tn de capacidad de carga
Eje trasero		MB R485 - sin reducción en los cubos de rueda
Reducciones	i = 2,929	i = 2,733

### Desempeño del vehículo

	Actros 2636 LS /33	Actros 2645 LS /33
Velocidad máxima (km/h) - a rpm de potencia máxima	85 (Limitado electrónicamente)	90 (Limitado electrónicamente)
Pendiente máxima: con 45.000 kg en movimiento / arranque (%)	34 / 18	37 / 33

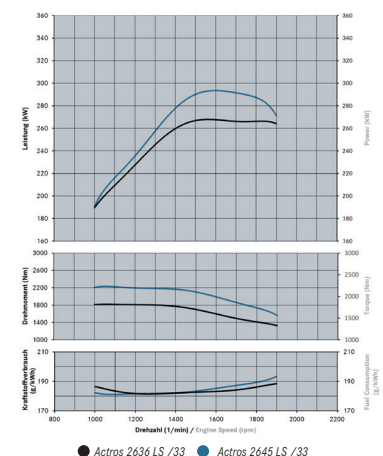

## Chasis

Actros 2636 LS /33

Actros 2645 LS /33

Bastidor - Tipo	Escalera, material S500 MC. Con cortacorrientes de batería interno y externo según normas ADR (Opc. en 2645).	
Suspensión delantera	Ballestas asimétricas, con amortiguadores telescópicos de doble acción y barra estabilizadora.	
Suspensión trasera	Neumática con altura regulable.	
Llantas	Base inclinada 8.25 x 22,5 de Aluminio	Base inclinada 9.00 x 22,5 de Aluminio
Neumáticos	295/80 R 22,5 direccionales en eje delantero y arrastre + tracción eje trasero	
Tanque de combustible (l)	290 + 370 de Aluminio	
Tanque de Arox 32 (l)	60	

## Sistema eléctrico

Actros 2636 LS /33

Actros 2645 LS /33

Alternador (V/A)	228 / 100
Batería (cantidad x V/Ah)	2 x 12 / 170
Tensión nominal (V)	24

## Frenos

Actros 2636 LS /33

Actros 2645 LS /33

Freno de Servicio	Disco blindado en ejes delantero y trasero. Accionamiento neumático de doble circuito.	
Freno de Estacionamiento	Mecánico a través de resorte acumulador, con accionamiento electrónico, actuación en ruedas traseras.	
Frenos Auxiliares	Freno motor con High Performance Engine Brake. Freno de remolque.	
Seguridad Activa	ABS (Sistema antibloqueo). ASR (Control de tracción desconectable). Hill-Hold (Asistente de arranque en pendiente). EBS (Comando y asistencia electrónica). ESP (Control de estabilidad). ABA5 (Active Brake Assist 5 - Freno automático de emergencia). Proximity Ctrl Assist (Control de proximidad). Sistema de Control de Carril. Alerta de cansancio.	ABS (Sistema antibloqueo). ASR (Control de tracción desconectable). Hill-Hold (Asistente de arranque en pendiente). EBS (Comando y asistencia electrónica). ESP (Control de estabilidad). Sistema de Control de Carril (Opc.). Alerta de cansancio (Opc.).

## Cabina

Actros 2636 LS /33

Actros 2645 LS /33

Tipo	Frontal, dormitorio, techo bajo. ClassicSpace 3.	Frontal, dormitorio, techo elevado StreamSpace 4.
Asiento conductor	Asiento neumático ergonómico, con apoyo lumbar ajustable de forma continua. Tapizado de velours. Cinturón de seguridad de tres puntos.	
Asiento de acompañante	Individual rebatible para mayor espacio. Cinturón de seguridad de tres puntos.	
Cama	Sí.	Premium Confort.
Climatización	Aire acondicionado y calefacción.	Climatización automática (calefacción/aire acondicionado).
Tablero	Classic Cockpit. Radio AM/FM, USB y Bluetooth.	Multimedia Copckit (2 pantallas de 10") con Bluetooth/USB, Apple CarPlay/Android Auto y recarga inalámbrica de celular.
Alzacristales	Eléctricos.	
Escotilla de techo	Elevable y rebatible, apertura manual.	Vidriada, corrediza, con comando apertura eléctrica con cortinas de red y de oscurecimiento manuales.
Cierre de cabina	Apertura y cierre de confort con comando a distancia.	
Control de velocidad	Control crucero y limitador de velocidad.	
Suspensión de cabina	Suspensión neumática de confort.	
Espejos	Retrovisores laterales, eléctricos con desempañador incorporado.	Retrovisores laterales, eléctricos con desempañador incorporado. Opcional: MirrorCam (no compatible con ADR)
Otros	Volante multifunción. Compartimientos superiores con tapa. Airbag conductor. Luz diurna automática LED. Detector de humos en la cabina.	Deflectores de techo y laterales regulables. Volante multifunción de cuero. Compartimientos superiores con tapa. Luz diurna automática LED, luces de esquina, faros traseros LED y faros antinieblas. Sensor de luminosidad. Sensor de lluvia. Lavafaros.

## Peso y capacidad (kg)

Actros 2636 LS /33

Actros 2645 LS /33

### Vacío sin carrocería, en orden de marcha (1)

Eje delantero	4.870	5.503
Eje trasero	3.502	3.762
Total	8.372	9.265
Carga útil máxima (técnica - sobre la 5ª rueda / incluye carrocería)	17.628	16.735

### Pesos Admisibles Técnicamente

Eje delantero	7.500
Eje trasero	21.500
Peso Bruto Vehicular (PBV)	26.000
Peso Bruto Vehicular Combinado (PBVC)	68.000

(1) Chasis con cabina, sin carrocería o implemento; equipamiento estándar, con tanque de combustible lleno, rueda de repuesto. Valores aproximados.

## Dimensiones (mm)

Actros 2636 LS /33

Actros 2645 LS /33

### Chasis con cabina, sin carrocería

A - Distancia entre ejes	3.250 + 1.350	
B - Largo total	6.750	
C - Ancho eje trasero	2.444	2.467
D - Altura total descargado	3.086	3.940
E - Trocha - eje delantero	2.086	2.058
F - Trocha - eje trasero	1.802	1.804
G - Voladizo delantero	1.400	
H - Voladizo trasero	750	
I - Vano libre eje delantero	230	254
J - Vano libre eje trasero	217	217
K - Radio de giro del vehículo (m)	8,65	
L - Ángulo de entrada: descargado	13°	
M - Ángulo de salida: descargado	35°	25°
N - Distancia eje delantero/pared trasera de la cabina dormitorio	900	
O - Distancia del centro de la 5ª rueda/ eje trasero	950	
P - Altura techo de la cabina/chasis	2.105	2.935

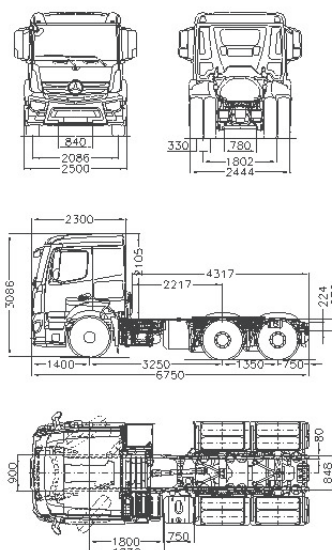

Algunos componentes que se muestran en este folleto son opcionales y sólo pueden obtenerse mediante solicitud especial. Diríjase a su representante Mercedes-Benz. Él tiene la solución específica a sus necesidades de transporte. Con miras al desarrollo tecnológico, MERCEDES-BENZ CAMIONES Y BUSES ARGENTINA S.A.U. se reserva el derecho de alterar las especificaciones y los diseños sin previo aviso. La tecnología de los productos Mercedes-Benz respeta la calidad del medio ambiente. Fotos no contractuales. Fecha de impresión: NOVIEMBRE 2020.