

Mercedes-Benz

Camiones de confianza.



ACTROS 3351 LS /33

Motor

Actros 3351 LS /33

Modelo	MB OM 471 LA BlueTec 5, 6 cilindros en línea, Euro V
Tipo	Inyección electrónica
Cilindrada	12.800 cm ³
Potencia máxima (ISO 1585)	510 cv / 1.600 rpm
Par motor máximo (ISO 1585)	2500 Nm / 1.100 rpm
Consumo específico	181,3 gr/kwh a 1.100 rpm

Transmisión

Actros 3351 LS /33

Caja de cambios	MB G 280 - 16 Mercedes Powershift 3 (automatizada)
Marchas	16
Relaciones 1ra / última / Reversa	11,7/0,69/10,66
Embrague	Bidisco, diámetro 2x400 mm
Toma de fuerza	-

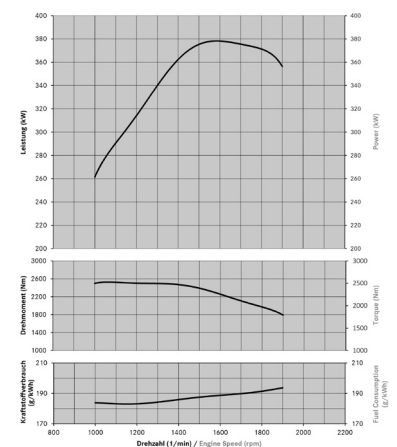

Ejes

Actros 3351 LS /33

Eje delantero	MB recto - 7,5 Tn de capacidad de carga
Ejes traseros	MB RT300 - con reducción en los cubos de rueda
Reducciones	i = 4,833

Desempeño del vehículo

Actros 3351 LS /33

Velocidad máxima (km/h) - a rpm de potencia máxima	90 (Limitado electrónicamente)
Pendientes máximos (movimiento / arranque): con 18.000 kg (%)	56 / 49

Chasis

Actros 3351 LS /33

Bastidor - Tipo	Escalera, material S600 MC
Suspensión delantera	Ballestas parabólicas de 2 hojas, con amortiguadores telescópicos de doble acción y barra estabilizadora
Suspensión trasera	Neumática con altura regulable
Llantas	Base inclinada 9.00x22,5
Neumáticos	315/80 R 22,5 perfil mixto en ejes delantero y traseros
Tanque de combustible (l)	650
Tanque de urea (l)	60

Sistema eléctrico

Actros 3351 LS /33

Alternador (V/A)	28V / 100A
Batería (cantidad x V/Ah)	2 x 12 / 170
Tensión nominal	24V

Frenos

Actros 3351 LS /33

Freno de Servicio	Disco blindado en ejes delantero y trasero. Accionamiento neumático de doble circuito.
Freno de Estacionamiento	Mecánico a través de resorte acumulador, con accionamiento electrónico, actuación en ruedas traseras.
Frenos Auxiliares	Freno motor con High Performance Engine Brake. Freno de remolque.
Seguridad Activa	ABS (sistema antibloqueo). ASR (control de tracción desconectable). Hill-Hold (asistente de arranque en pendiente). EBS (Comando y asistencia electrónica). ESP (Control de estabilidad). Sistema de Control de Carril. Alerta de cansancio.
Opcional	Retarder.

Cabina

Actros 3351 LS /33

Tipo	Frontal, dormitorio, techo elevado Streamspace 5
Asiento conductor	Asiento neumático ergonómico. Tapizado textil. Cinturón de seguridad de tres puntos.
Asiento de acompañante	Individual abatible para mayor espacio. Cinturón de seguridad de tres puntos.
Cama	Cama de confort
Climatización	Climatización automática (calefacción/aire acondicionado)
Radio	Multimedia Copckit
Alzacristales	Eléctricos
Escotilla de techo	Vidriada, corrediza, con comando apertura eléctrica con cortinas de red y de oscurecimiento manuales
Cierre de cabina	Apertura y cierre de confort con comando a distancia
Control de velocidad	Control crucero y limitador de velocidad
Suspensión de cabina	Suspensión neumática de confort
Espejos	Retrovisores laterales, eléctricos con desempañador incorporado
Otros	Volante multifunción de cuero. Airbag conductor. Compartimientos superiores con tapa. Sensor automático de lluvia y luminosidad. Luz diurna automática LED, luces de esquina y faros antinieblas. Faros traseros LED. Rejilla protectora de faros.

Peso y capacidad (kg)

Actros 3351 LS /33

Vacío sin carrocería, en orden de marcha (1)	
Eje delantero	5.644
Eje trasero	3.820
Total	9.464
Carga útil máxima (técnica - sobre la 5ª rueda / incluye carrocería)	23.536
Pesos Admisibles Técnicamente	
Eje delantero	7.500
Eje trasero	26.000
Peso Bruto Vehicular (PBV)	33.000
Peso Bruto Vehicular Combinado (PBVC)	120.000

Dimensiones (mm)

Actros 3351 LS /33

Chasis con cabina, sin carrocería

A - Distancia entre ejes	3.300+1.350
B - Largo Total	6.900
C - Ancho eje trasero	2.482
D - Altura total descargado	3.899
E - Trocha - eje delantero	2.068
F - Trocha - eje trasero	1.804
G - Voladizo delantero	1.500
H - Voladizo trasero	750
I - Vano libre eje delantero	322
J - Vano libre eje trasero	312
K - Radio de giro del vehículo (m)	9,1
L - Ángulo de entrada: cargado	25°
N - Distancia eje delantero/pared trasera de la cabina	1.010
O - Distancia del centro de la 5ª rueda/eje trasero	1.050
P - Altura techo de la cabina/chasis	2.800

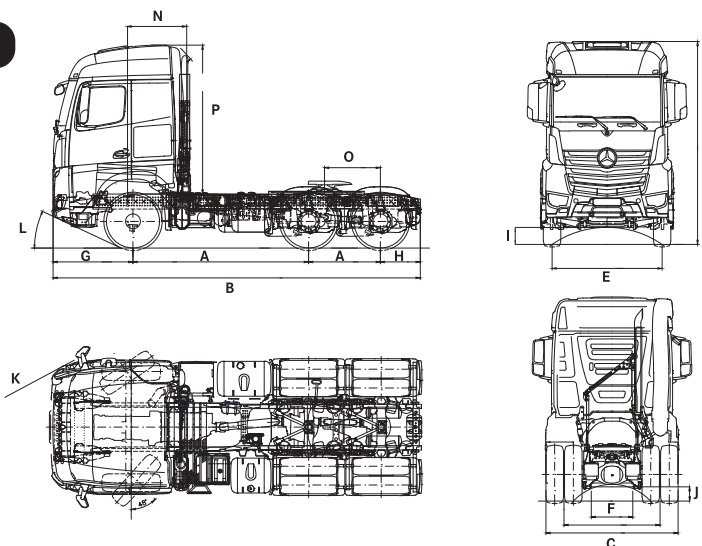

Algunos componentes que se muestran en este folleto son opcionales y sólo pueden obtenerse mediante solicitud especial. Diríjase a su representante Mercedes-Benz. Él tiene la solución específica a sus necesidades de transporte. Con miras al desarrollo tecnológico, MERCEDES-BENZ CAMIONES Y BUSES ARGENTINA S.A.U. se reserva el derecho de alterar las especificaciones y los diseños sin previo aviso. La tecnología de los productos Mercedes-Benz respeta la calidad del medio ambiente. Fotos no contractuales. Fecha de impresión: AGOSTO 2020.